

Este desenho é propriedade de TyLco e não deve, sem nossa permissão, ser copiado, usado para fabricação ou divulgado para terceiros.

HISTÓRICO DE REVISÃO				
REV	DESCRIÇÃO	DATA	APROVADO	N° SMP

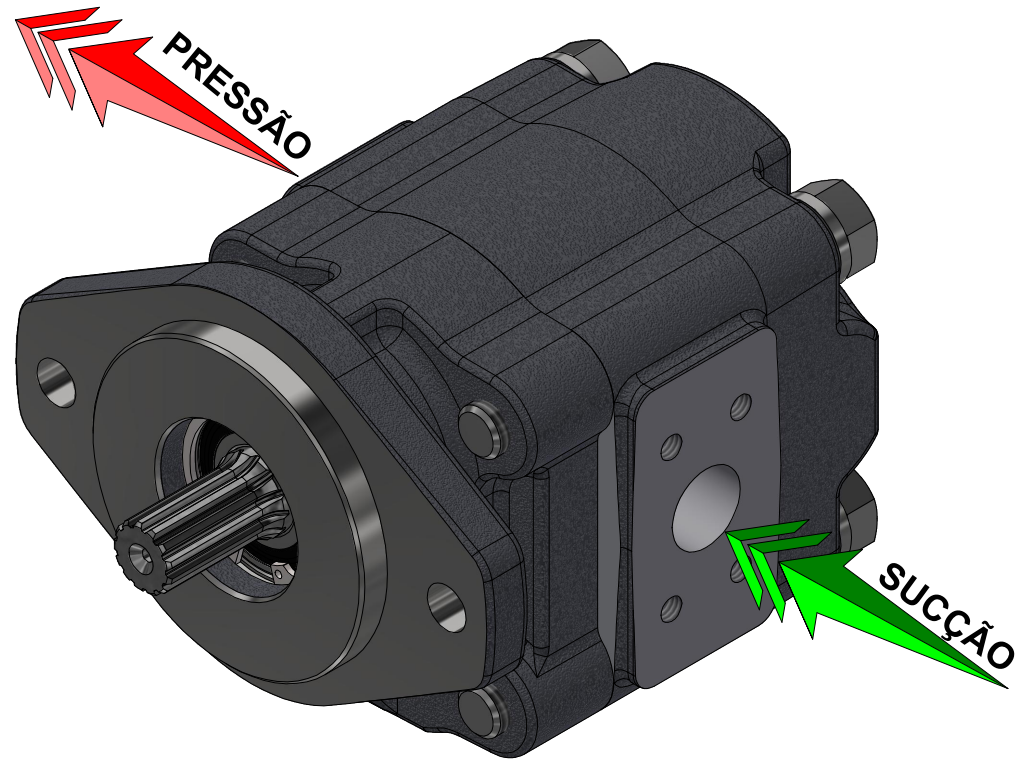
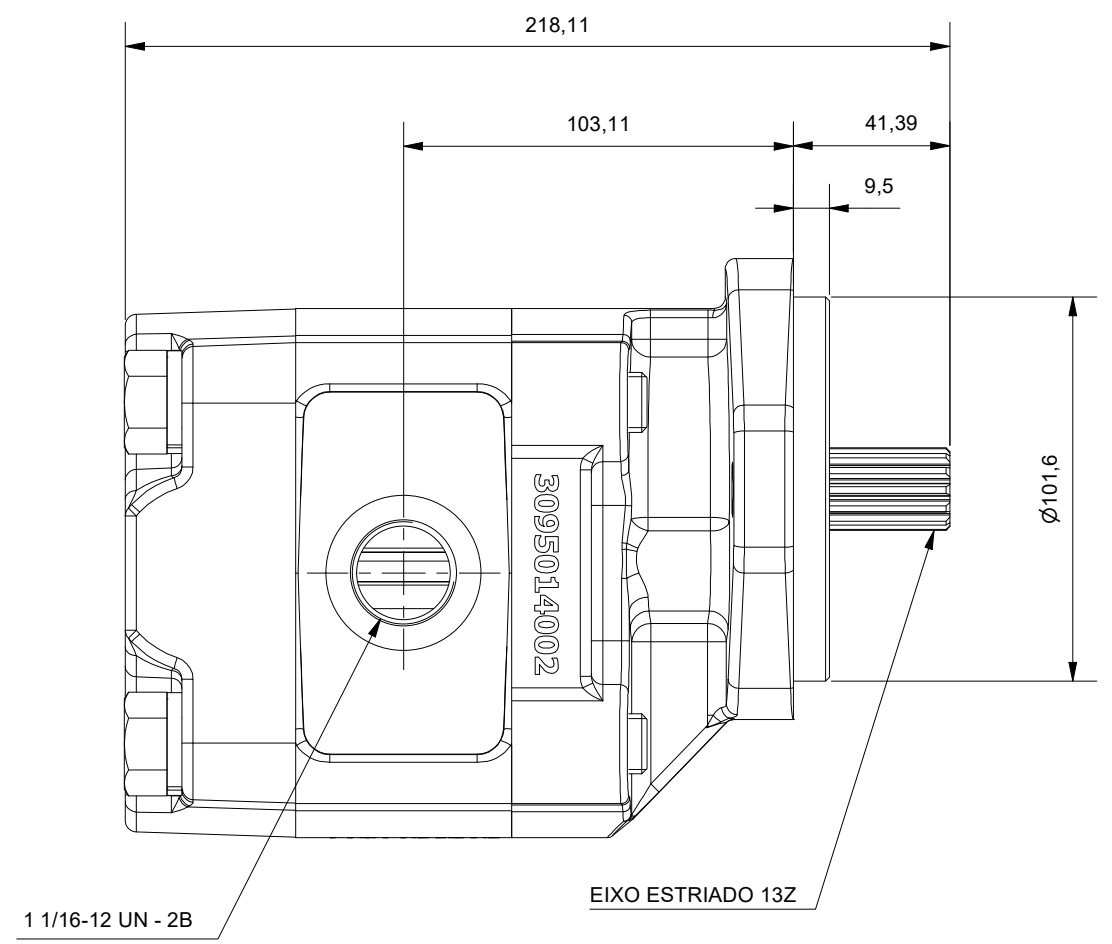
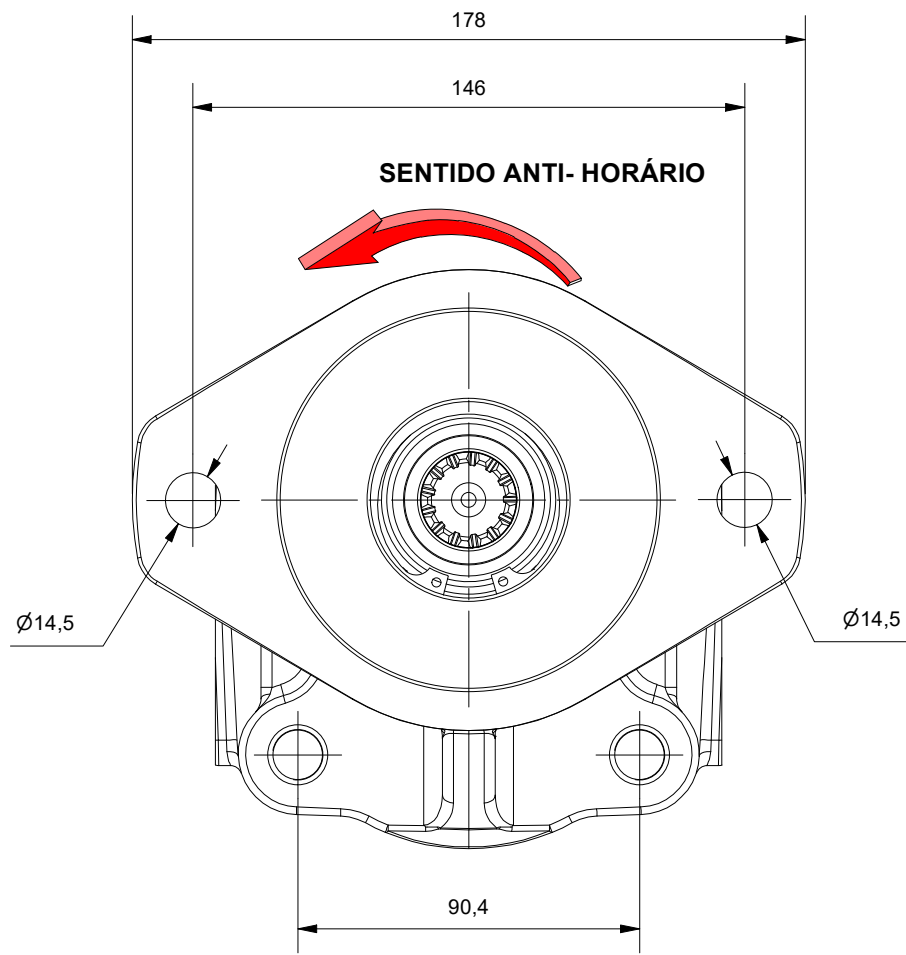
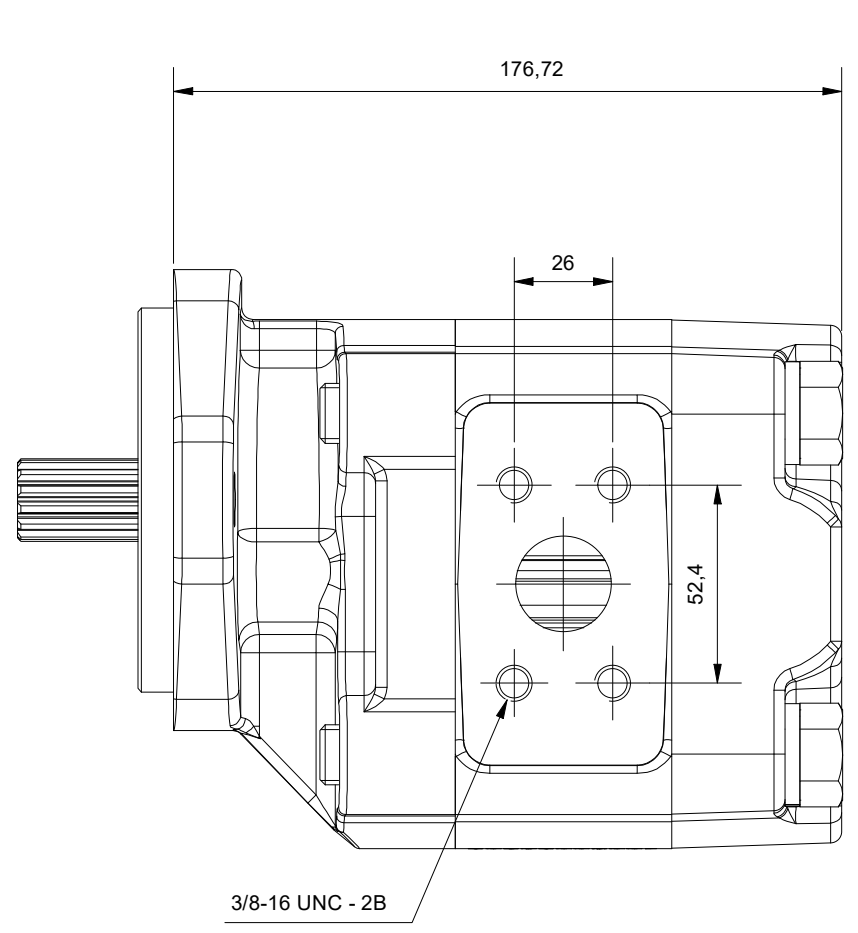

NOTAS:

- Níveis de Contaminação Conforme ISO 4406: ISO 17/14.
- Temperatura máxima óleo: 0 - 80 °C
- Viscosidade permitida 12 a 1000 mm²/s
- Viscosidade recomendada 20 a 500 mm²/s
- Viscosidade Permitida na Partida: 2000 mm²/s
- Pressão Mínima de Entrada na Bomba: 0,5 BAR (Absoluta)
- Pressão Máxima de Entrada na Bomba: 2,0 BAR (Relativa)
- Pressão Máxima de Saída Contínua: 210 BAR
- Pressão Máxima de Saída Intermitente: 250 BAR

TOLERÂNCIA NÃO ESPECIFICADO CONFORME ISO 2768-1:1989-11 CLASSE MÉDIA.										ACABAMENTO SUPERFÍCIE:		REF. CONJUNTO:		
≥ 0,5	> 3	> 6	> 30	> 120	> 400	≤ 10	> 10	> 50	> 120	> 400	MÁX. (Ra)	APLICAÇÃO:		
≤ 3	≤ 6	≤ 30	≤ 120	≤ 400	≤ 1000	≤ 50	≤ 120	≤ 400	≤ 400	√ 3.2				
± 0,1	± 0,1	± 0,2	± 0,3	± 0,5	± 0,8	± 1°	± 0° 30'	± 0° 20'	± 0° 10'	± 0° 5'				
TyLco						FORMATO: A3	PROJEÇÃO:	ESC: 1 : 2	NOME: Beatris		DATA: 19/12/2023			
						UNIDADE:	1° DIEDRO	PROJETO: APROVADO:						
MATERIAL:			TRATAMENTO:			PESO: 13.089 kg		QUANT.:	SUBSTITUI A: DATA:		FOLHA: 1			
DESCRIÇÃO: T30.A.AH.R.048.NN.NN.S.U4.S3.18.03.S						N° DO DESENHO: 3021048001						REV.:		