



## Boletim Técnico

Revisão:

0

TYLCO

Emitente: Engenharia do Produto

N° BT 633

Para: DIVULGAÇÃO DAS CARACTERÍSTICAS TÉCNICAS TOMADA DE FORÇA

Revisão: 0

Assunto: DADOS TÉCNICOS

Data: 10/02/2025

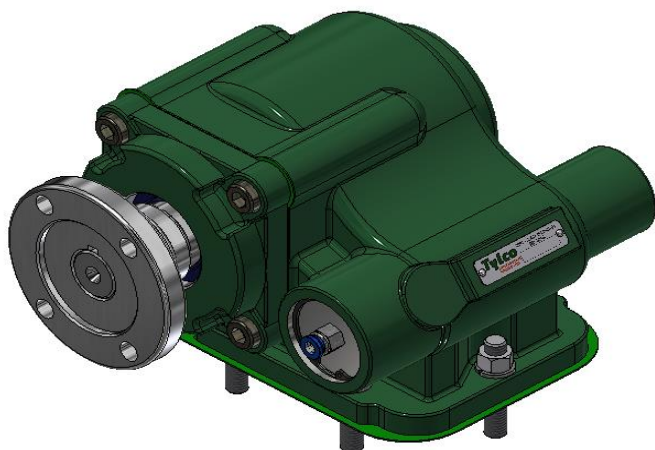
**79Y42/P04**

Referência da Tomada	79Y42/P04
Torque em NM	350
Multiplicação da Tomada Interna	1:1.2
Rotação de Saída a 1000 RPM do Motor	1076
Posição de Montagem	Direita/Esquerda
Acionamento da Tomada	PNEUMÁTICA
Tipo de Saída	FLANGE VOLVO
Sentido de Giro do Eixo da Tomada	Horária

Aplicação: CÂMBIO ZF (S5-420 / S5 42 / S5 580 TO / S5 420 HD) .

Observações: Sentido de Giro da Bomba Hidráulica deve ser Anti-Horária ou Bi-rotacional.

Responsáveis Técnicos: Ighor Zafalão.